



RF

Lavastoviglie frontale

Undercounter dishwasher

Ideale per ristoranti, asili, scuole e case di riposo, la lavastoviglie frontale della linea Red è robusta e funzionale.

Progettata per lavare piatti, posate, vassoi e contenitori di piccole dimensioni, è disponibile con voltaggio monofase e trifase.

With its durable, hardworking design the Red Line undercounter dishwasher is the preferred choice for restaurants, schools and nursing homes. It efficiently handles dishes, cutlery, trays and small containers, and the unit is available with single phase and three-phasic voltage.

Caratteristiche

- Pannello comandi con pulsanti elettromeccanici
- 2 cicli di lavaggio
- Porta doppia parete
- Mulinelli di lavaggio e risciacquo superiori e inferiori facilmente estraibili
- Dispositivo di sicurezza Termostop per garantire la temperatura di risciacquo
- Facile accesso ai componenti per agevolare l'attività di assistenza
- Vasca stampata
- Resistenza controllata da termostato
- Pannellatura posteriore

Dotazione standard

- Cestello base
- Cesto per piatti
- Cestello per posate
- Cavo di alimentazione elettrica, tubo di alimentazione idrica e scarico flessibili.

Requisiti di installazione

- Pressione di alimentazione da 2 a 4 bar
- Connessione acqua addolcita consigliata 8 ° f

Features

- *Electromechanical controls*
- *Push down buttons*
- *Select from two wash cycles*
- *Double-walled insulated front door*
- *No tools required to remove wash and rinse arms*
- *Thermostop-function for guaranteed temperatures*
- *Easy access to all parts*
- *Deep drawn tank*
- *Thermostat-controlled heater*
- *Rear panelling*

Standard Equipment

- *Flat basket*
- *Peg basket for dishes*
- *Cutlery basket*
- *Electric cable, flexible water supply hose and drain hose*

Requirements

- *Supply pressure: 2 to 4 bar*
- *Soft water connection: up to 80 ppm*



“

AFFIDABILE E VERSATILE,
RESISTE ANCHE ALL'USO
PIÙ INTENSO!

*“HIGHLY DURABLE, IT ADAPTS
TO YOUR SPECIFIC NEEDS*

”





LAVASTOVIGLIE FRONTALE
UNDERCOUNTER DISHWASHER

DETTAGLI TECNICI PRODUCT SPECIFICATION

RF 45

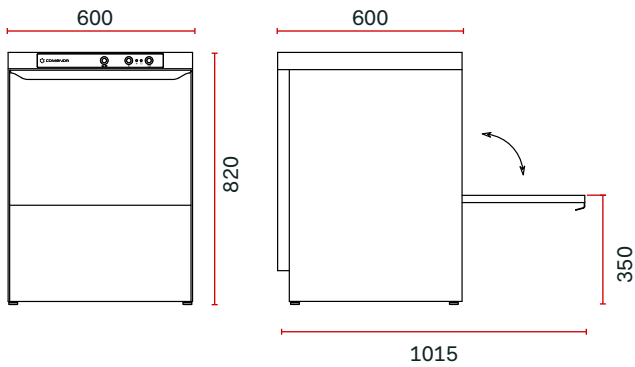

L'immagine si riferisce alla versione
con termometri.
*The image refers to the machine
with temperature indicators*





Mulinello di lavaggio
e risciacquo e filtro
vasca

*Rotating top and
bottom wash system
and tank filter*

Standard

DIMENSIONI / DIMENSIONAL DATA

	DIMENSIONI ESTERNE (LxPxH) (mm) <i>EXTERNAL DIMENSIONS (LxDxH) (mm)</i>	CESTELLO <i>RACK</i> (mm)	ALTEZZA UTILE <i>CLEARANCE</i> (mm)	PESO NETTO <i>NET WEIGHT</i> (Kg)
RF45-1	600x625x825	500x500	360	52
RF45-3				

DATI TECNICI / TECHNICAL DATA

	ALIMENTAZIONE ELETTRICA <i>POWER SUPPLY</i> (V)	DURATA CICLI DI LAVAGGIO <i>WASHING CYCLES</i> (sec)	PRODUZIONE TEORICA (cestelli/h) <i>OUTPUT</i> (rack/h)	CONSUMO ACQUA DI RISCIACQUO <i>RINSE WATER CONSUMPTION</i> (l)
RF45-1	230V/50Hz	90/120	30/40	3,2
RF45-3	400V/3N/50Hz			

	RESISTENZA VASCA <i>TANK HEATER</i> (kW)	RESISTENZA BOILER <i>BOOSTER HEATER</i> (kW)	POMPA DI LAVAGGIO <i>WASH PUMP</i> (kW)	POTENZA INSTALLATA <i>INSTALLED LOAD</i> (kW)	CAPACITÀ VASCA <i>TANK SIZE</i> (l)
RF 45-1	2	3	0,45	3,45	20
RF 45-3		5		5,45	

OPTIONAL

KIT POMPA DI SCARICO
DRAIN PUMP KIT

KIT DOSATORE DETERSIVO
DETERGENT DOSING PUMP KIT

ADDOLCITORE ESTERNO
EXTERNAL WATER SOFTENER

DISPLAY CON TERMOMETRI
TEMPERATURE INDICATORS

VOLTAGGI SPECIALI A RICHIESTA
SPECIAL VOLTAGES ON REQUEST

BASAMENTO CON PORTA
BASE STAND WITH CABINET

KIT PIEDINI PER BASAMENTO
FEET KIT FOR BASE STAND

